



EINBAUANLEITUNG: MM3

MITSUBISHI / FIAT TRITON DOUBLE / L200 DOUBLE / FULLBACK DOUBLE

1520mm LADENFLÄCHENLÄNGE

2015-AKTUELL

BENÖTIGTES WERKZEUG

- Verstellbarer Schraubenschlüssel (öffnet sich auf 1")
- 1/2" Doppelgabelschlüssel
- #2 Kreuzschraubenzieher
- 7/32" Inbusschraubenzieher
- 3/8" Nuss
- 7/16" Nuss
- Akkubohrmaschine
- 9.5mm Bohrer
- 8mm Bohrer
- 3.5mm Bohrer
- Bohrstop
- Selbststützende Grundierung
- 12" or 30cm Lineal
- Tischlerwaage

Sehen Sie sich Installationsvideos unter www.DECKED.com/video an

FOLLOW US:



@DECKEDUSA | #DECKEDUSA

VERSION 1

DECKED.COM | SERVICE@DECKED.COM | 1-208-806-0251

▼ BITTE DURCHLESEN BEVOR SIE DECKED INSTALLIEREN ▼

1. Überdrehen Sie **NICHT** die Schrauben.
2. Verwenden Sie **KEINE** Elektro- / Druckluftwerkzeuge zum Festziehen von Schrauben.
3. Wenn Sie den Anweisungen nicht folgen und Elektro- / Druckluftwerkzeuge verwenden.
 - 1). Stellen Sie die Akkubohrmaschine auf eine niedrige Stufe.
 - 2). Überdrehen Sie die Schraube nicht.
 - 3). Wenn Sie sie überdreht haben, siehe.*
- 4). Ziehen Sie die J-Haken während der Installation **NICHT** zu fest, dennoch sollte das System nicht locker sein.
- 5). Lesen Sie die Anleitung genau durch.

▼ MONTAGEÜBERSICHT ▼

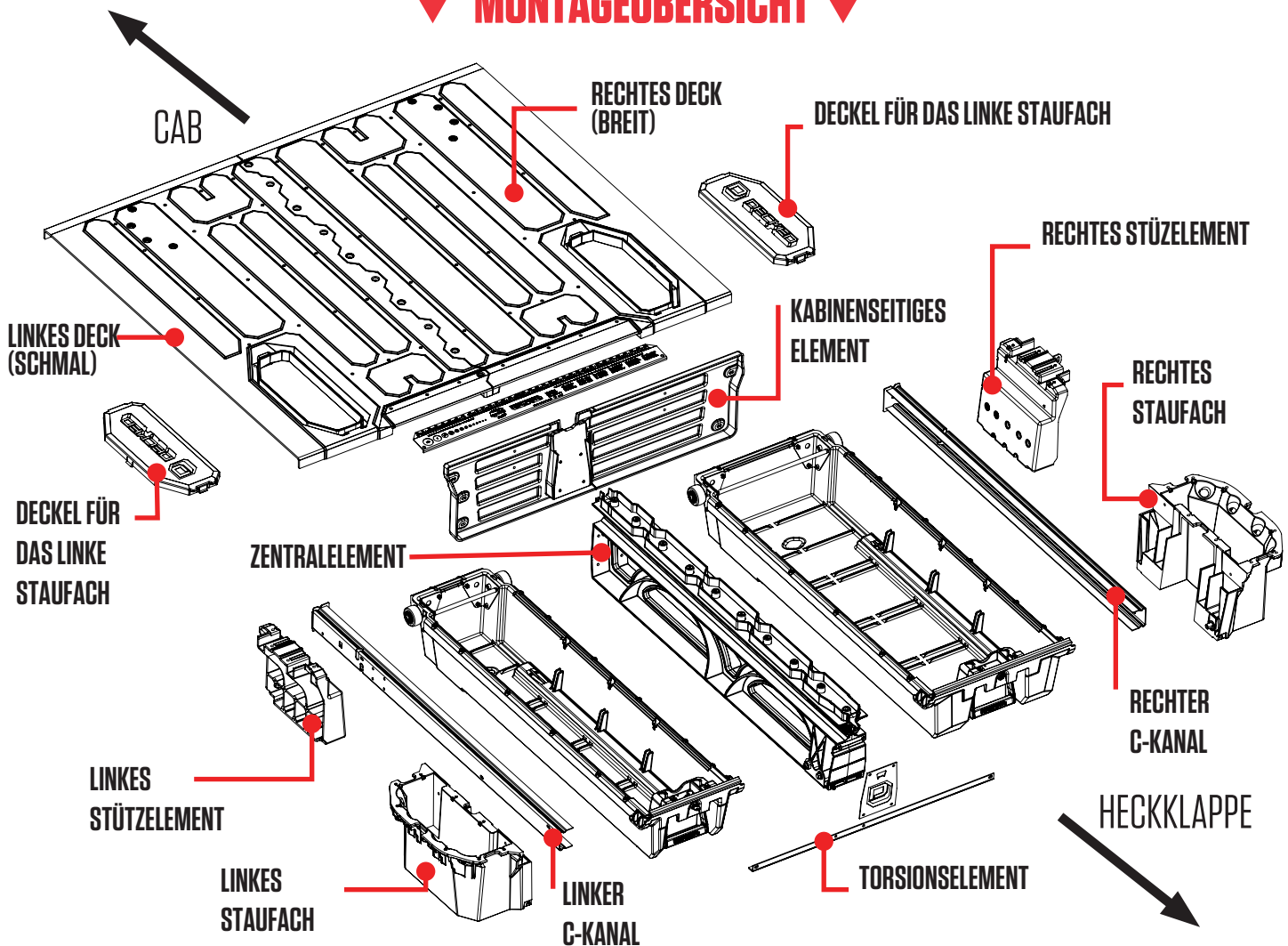

* zwei extra Gewindeeinsätze liegen dem Lieferumfang bei. **BITTE BEACHTEN:** Das ist der gesamte Lieferumfang.

Sie brauchen Hilfe? Schauen Sie sich unsere Montagevideos an oder schreiben Sie uns eine E-Mail.

SERVICE@DECKED.COM | DECKED.COM/VIDEO

VORBEREITUNG DER LADEFLÄCHE: MARKIEREN SIE DIE MITTE DER LADEFLÄCHE

- Markieren Sie mit einem Filzstift oder Wachsstift die Mitte der kabinenseitigen Innenseite, wie auf der Abbildung blau gezeigt.

DETAIL A

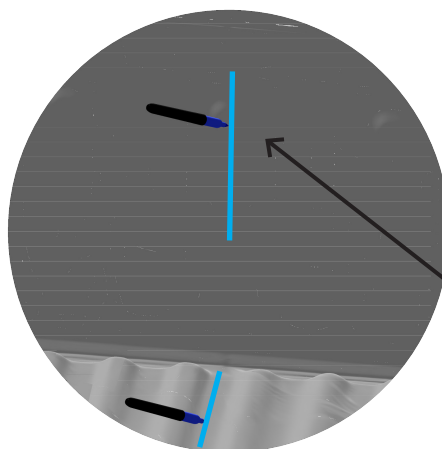

Stellen Sie sicher, dass die Markierung mindestens 355mm lang ist.

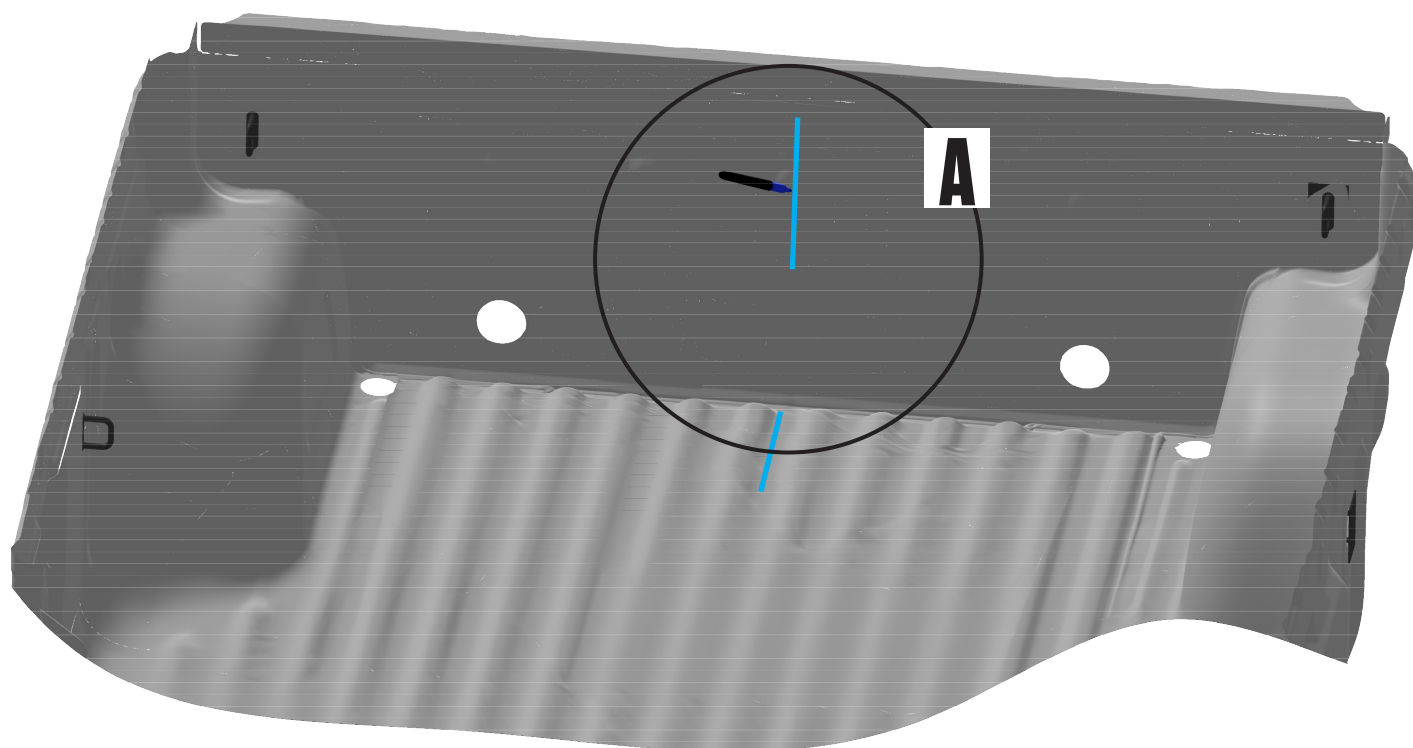

CAB ↗

VORBEREITUNG DER LADEFÄCHE: HÖHENAUSGLEICHSTÜCK

- 4 Höhenausgleichsstücke sind im Lieferumfang enthalten.
- Bitte nutzen Sie die unten angegebenen Informationen:
 - 1) Reinigen Sie die Ladeflächenoberfläche an den Stellen, wo später die Höhenausgleichsstücke platziert werden sollen. Es wird Isopropylalkohol empfohlen.
 - 2) Entfernen Sie den Klebebandfilm und bringen Sie die Höhenausgleichsstücke mit Druck an.

DETAIL A

Richten Sie das Höhenausgleichsstück so aus, dass es am Boden wie abgebildet 173mm von der Rückseite der Ladefläche (rot) entfernt ist.

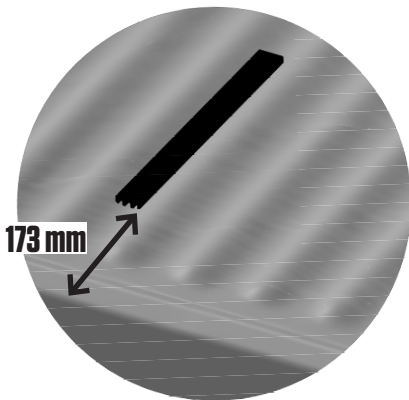

DETAIL B

Richten Sie das Höhenausgleichsstück wie gezeigt am kabinenseitigen Ende der Ladefläche aus. **Wiederholen Sie den Vorgang auch auf der anderen Seite.**

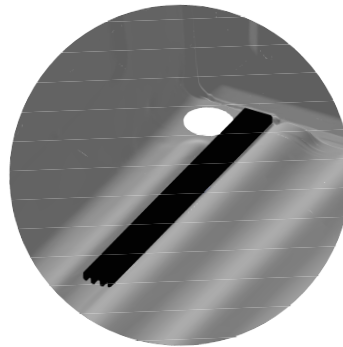

DETAIL C

Richten Sie das Höhenausgleichsstück wie gezeigt am kabinenseitigen Ende der Ladefläche aus.

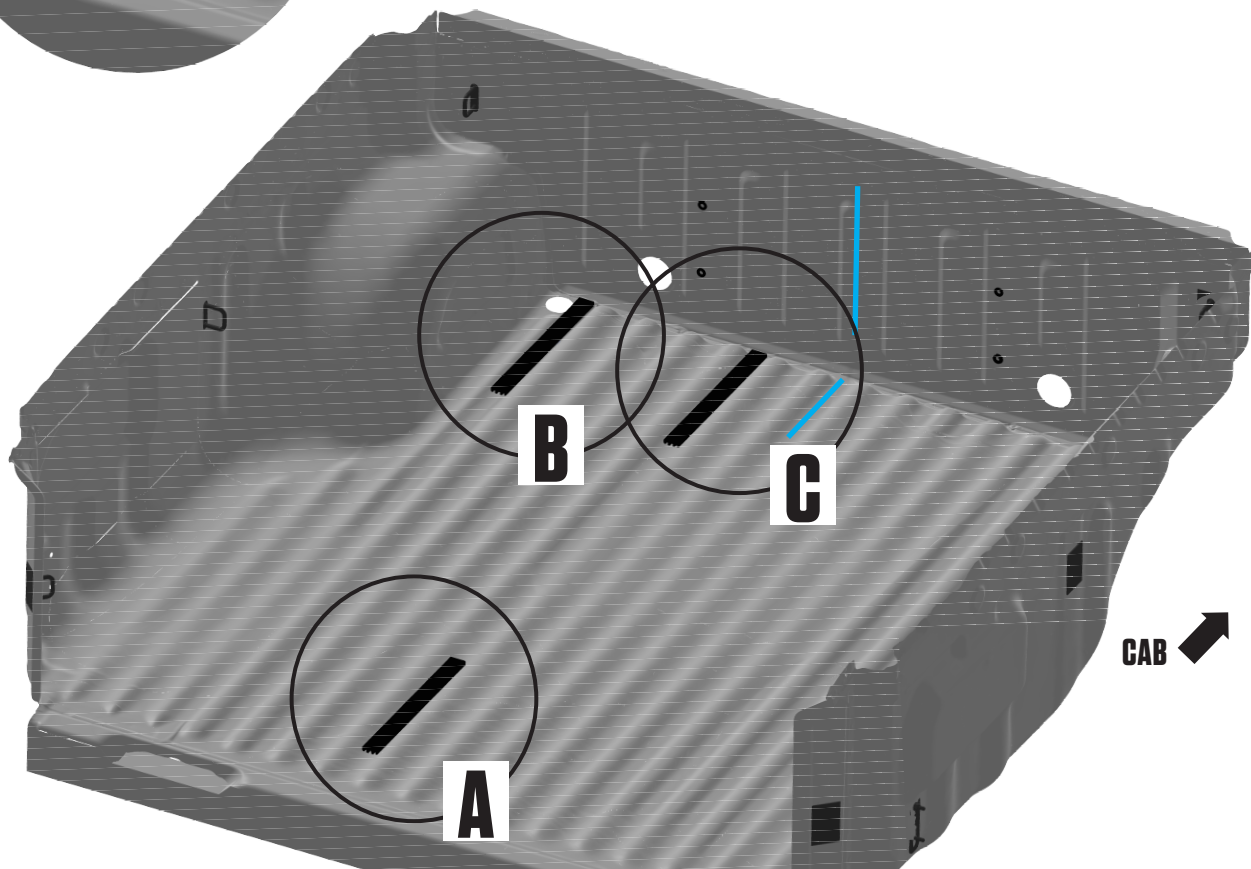
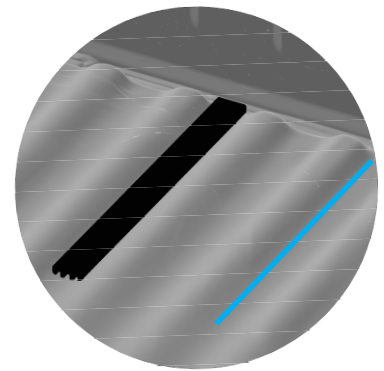

VORBEREITUNG DER LADEFLÄCHE: MARKIEREN DER HECKSEITIGEN HALTER

- Befestigen Sie ein 30cm langes Lineal mit Klebeband an einem Zimmermannswinkel. Dabei muss der Abstand zwischen Unterkante Lineal und Ladeflächenboden 65mm betragen.
- Richten Sie den Zimmermannswinkel so aus, dass er vom Ladeflächenende 279mm entfernt ist. Achten Sie darauf, dass sowohl das Lineal, als auch der Zimmermannswinkel die Seitenwand berühren.
- Markieren Sie die Stelle, an dem die Unterkante des Lineals auf die Seitenwand trifft.
- Markieren Sie die Stelle für die zweite Bohrung 60mm über dem ersten markierten Punkt.
- Wiederholen Sie den Vorgang auf der anderen Seite.

DETAIL A

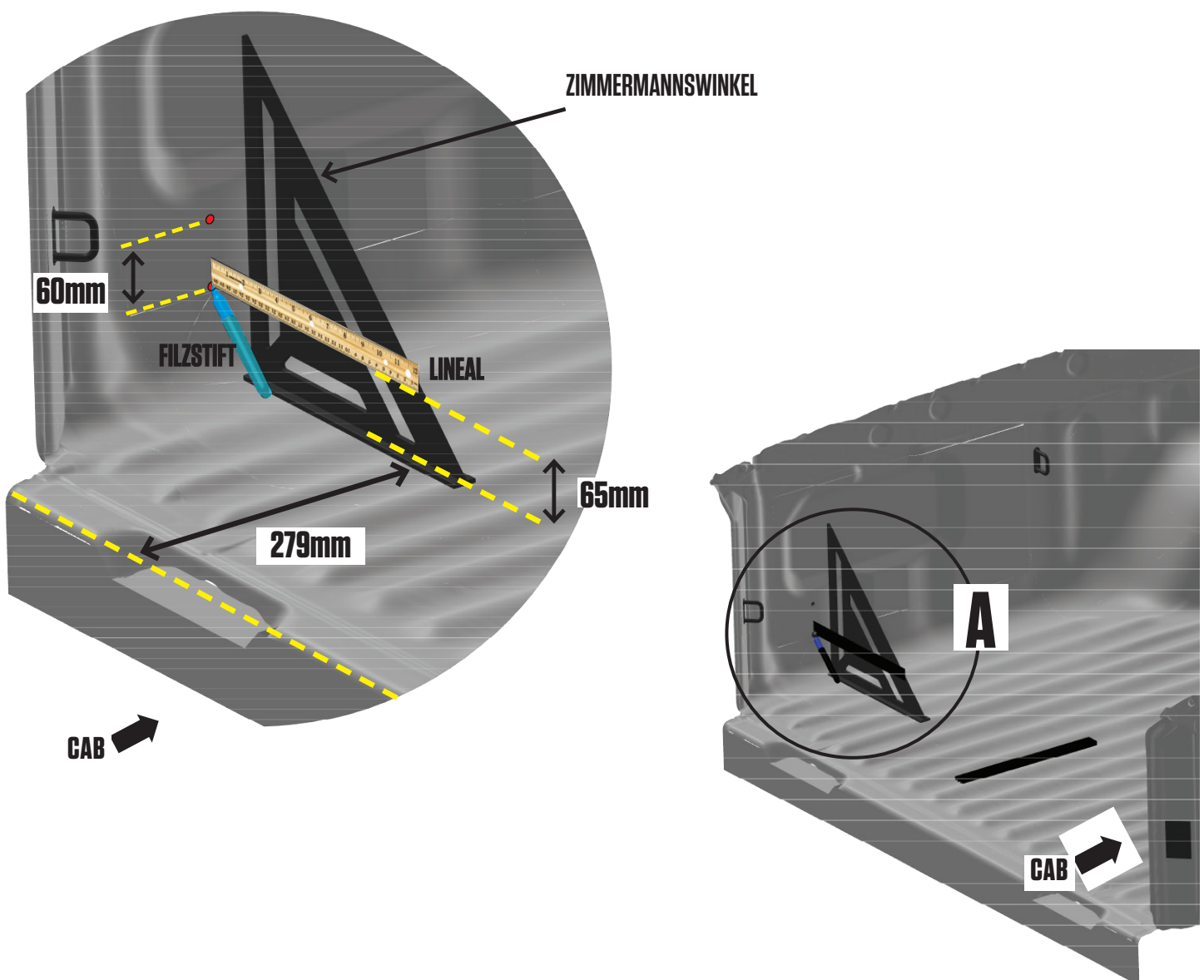

VORBEREITUNG DER LADEFLÄCHE: MONTIEREN DER HECKSEITIGEN HALTER

HINWEIS: Dieser Schritt sollte zu zweit durchgeführt werden.

- Bohren Sie an beiden markierten Stellen zwei 8-mm-Löcher, indem Sie den Bohrstopp wie abgebildet auf 6 mm stellen. **WICHTIG:** Der heckseitige Halter muss in Richtung der Kabine zeigen (siehe **DETAIL A**).
- Installieren Sie den heckseitigen Halter und die Gegenplatte mit zwei 1" Schrauben und zwei Flanschmutter (wie auf der Abbildung gezeigt). Sicher festziehen; BAG PREP-**MM3**.
- Wiederholen Sie den Vorgang auf der anderen Seite.

DETAIL A



8mm
BOHRER

BOHRSTOP

BOHRSTOP
AUF 6mm

DIE GEGENPLATTE WIRD AN DIE
AUBENSEITE DES INNLAGENDEN
LADEFLÄCHENBLECHS
GESCHRAUBT.

FLANSCH-
MUTTERN

HECKSEITIGER
HALTER

1" SCHRAUBEN

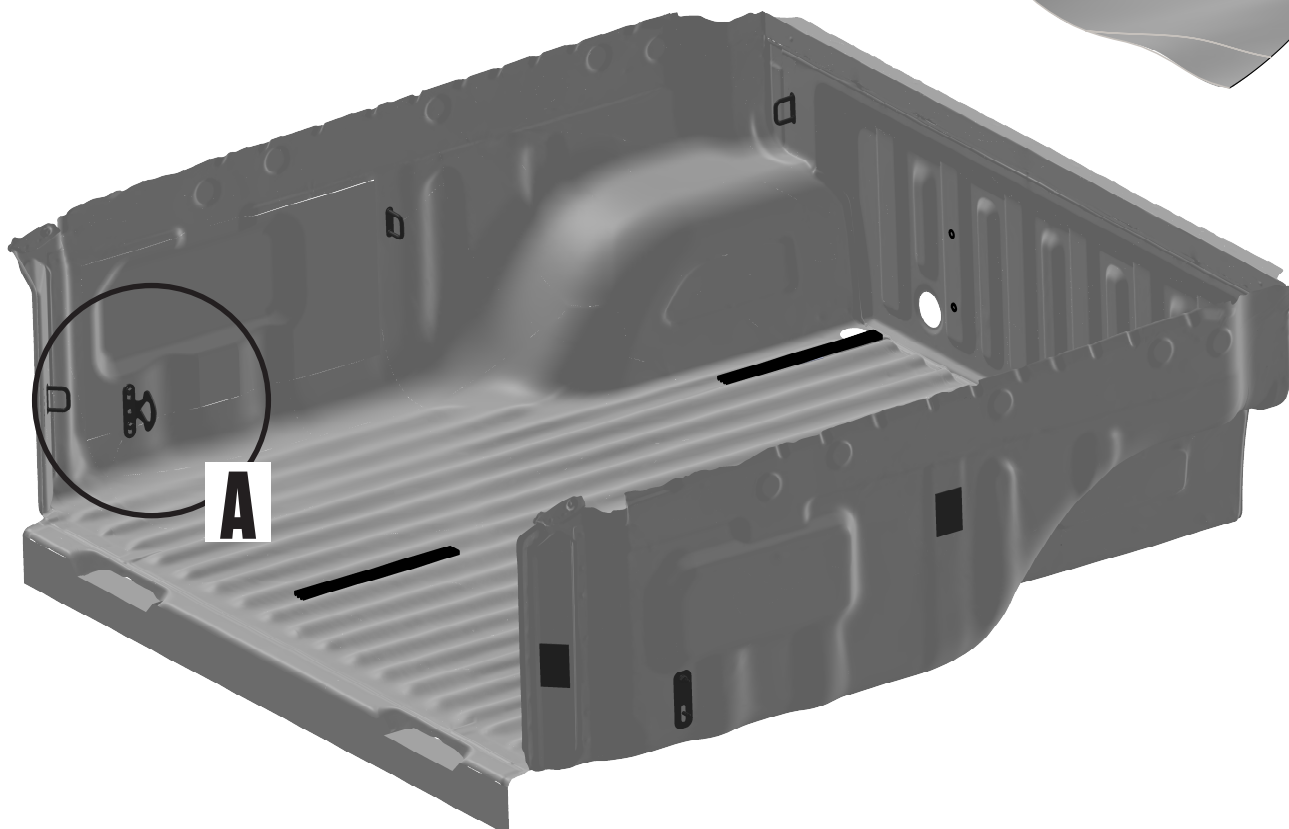

A

MONTAG: ZENTRALELEMENT + KABINENSEITIGES ELEMENT

HINWEIS: FÜHREN SIE DIE NÄCHSTEN SCHRITTE AUF EINER EBENEN OBERFLÄCHE WIE EINEM GARAGENBODEN AUS.

- Befestigen Sie das Zentralelement an dem kabinenseitigen Element mit 4 Schrauben. Ziehen Sie die Schrauben abwechselnd an; BAG S1.

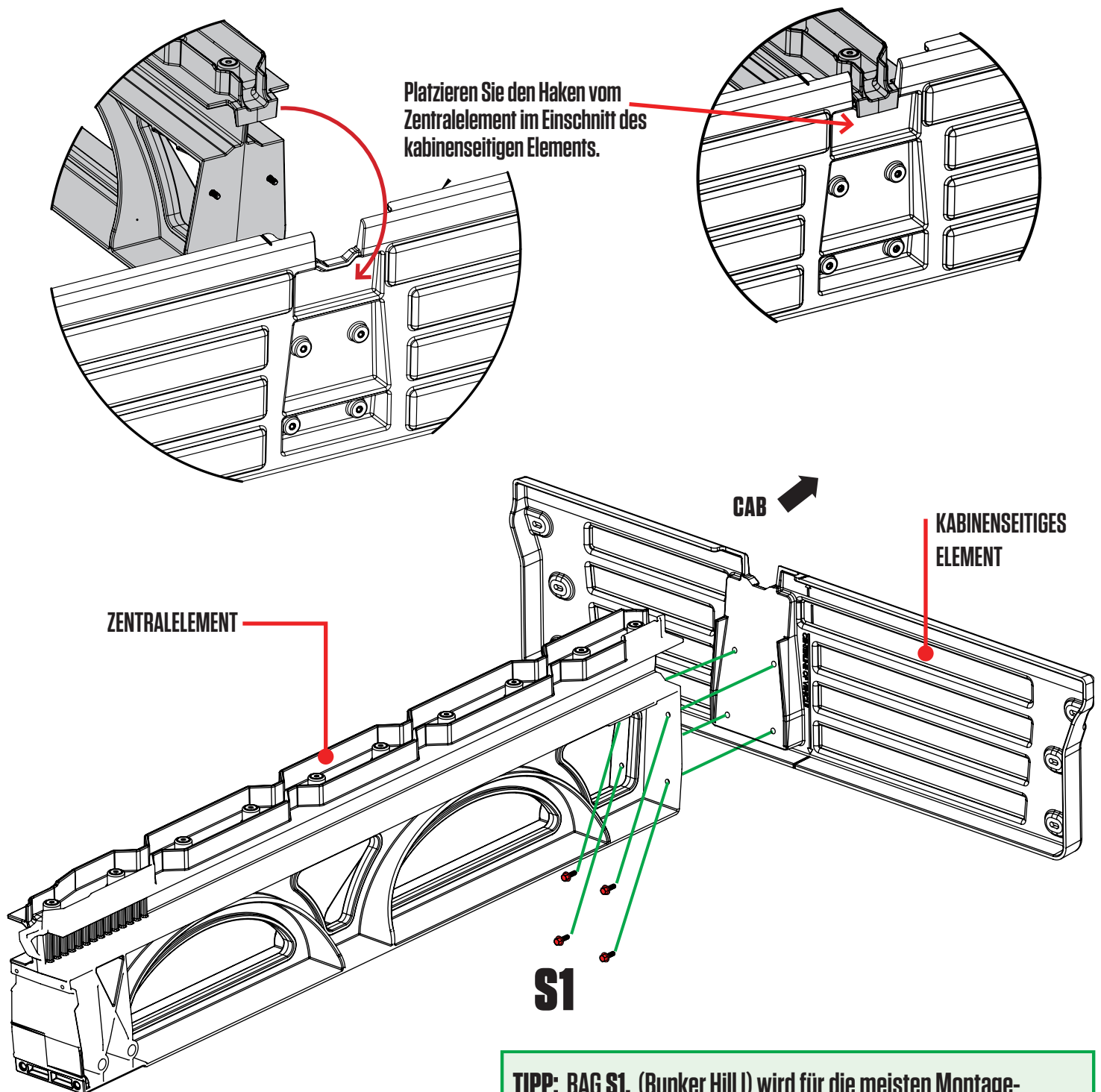

TIPP: BAG S1, (Bunker Hill I) wird für die meisten Montageschritte benötigt, also passen Sie auf, dass Sie nichts verlieren! Diese Schrauben sind in den Anweisungen in **ROT hervorgehoben.**

MONTAGE: LOCKERE BEFESTIGUNG DER STÜTZELEMENTE

- Befestigen Sie die Stützelemente **LOCKER** mit 6 Schrauben am Kabinenelement; BAG **S1**.

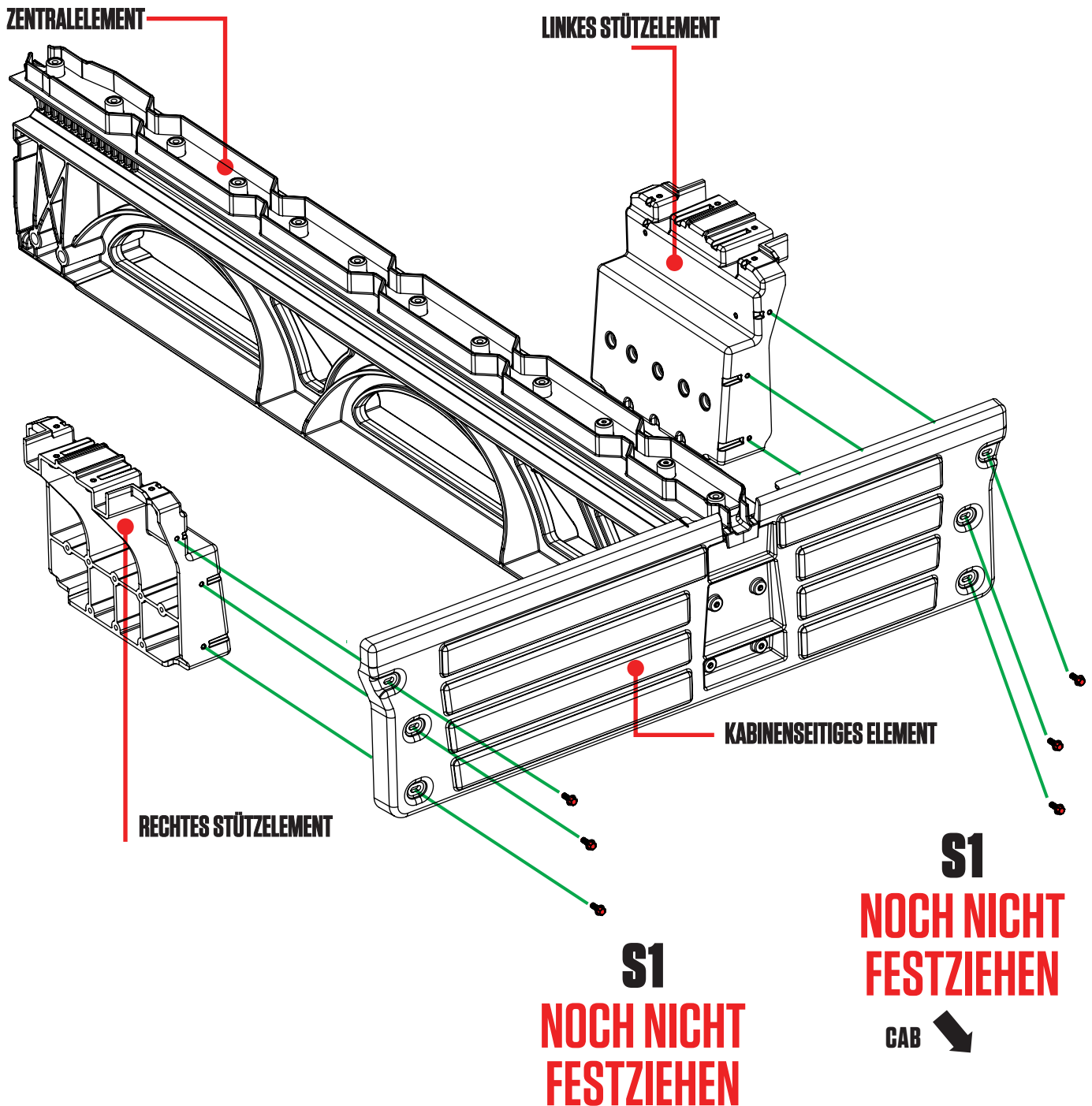

MONTAGE: AUSRICHTEN UND FESTZIEHEN DER STÜTZELEMENTE

HINWEIS: DIESER SCHRITT STELLT SICHER, DASS DIE STÜTZELEMENTE RICHTIG POSITIONIERT SIND, BEVOR DIE SCHRAUBEN ANGEZOGEN WERDEN.

- Setzen Sie die Staufächer ein, um das Heckklappenende des Decks zu unterstützen.
- Heben Sie die Deckplatte auf das Zentralelement + Stützelemente + kabinenseitiges Element.
- Richten Sie die Stützelemente so lange aus, bis die Deckplatten richtig sitzen.
- **DETAIL A:** Sichern Sie das System mit 4 Schrauben locker, um die Decks auf den Stützelementen zu befestigen; BAG S1.
- Jetzt können Sie die vier Schrauben festziehen, damit die Stützelemente fest mit dem kabinenseitigen Element verbunden sind.
- Entfernen Sie nun wieder die Schrauben, die das Deck mit dem Stützelementen verbinden. Dann legen Sie die Deckplatten, die Schrauben und die Staufächer für die späteren Montageschritte bei Seite.

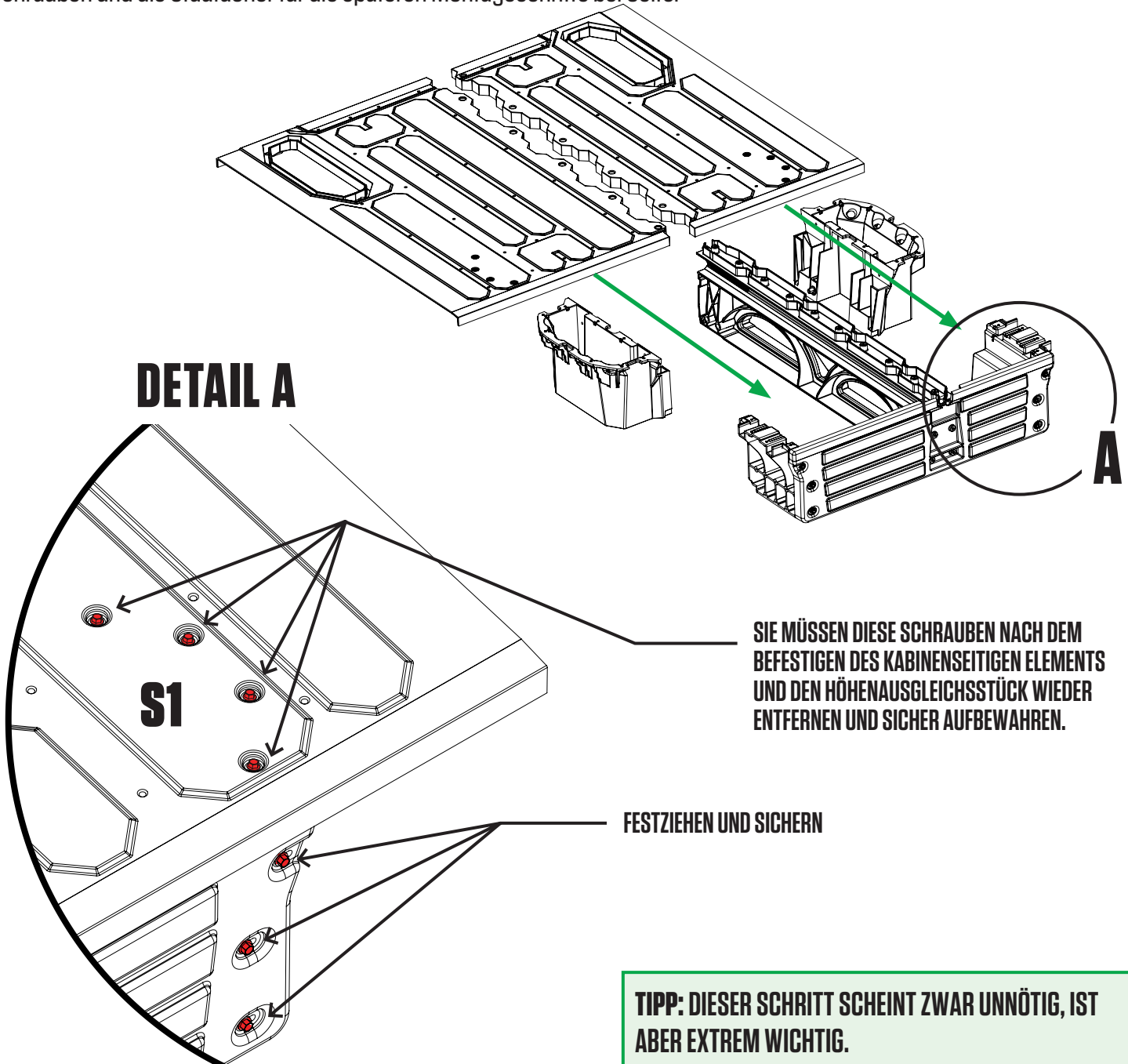

VORBEREITUNG DER LADEFLÄCHE: MARKIEREN SIE DIE KABINENSEITIGEN LÖCHER

- Platzieren Sie das kabinenseitige Element + Zentralelement + Stützelement vorübergehend auf der Ladefläche.
- **DETAIL B:** Stellen Sie sicher, dass der Pfeil auf dem kabinenseitigen Element mit Ihrer Markierung (blau) übereinstimmt.
- **DETAIL A, DETAIL C:** Markieren Sie die Ladefläche über die vorgebohrten Löcher auf dem kabinenseitigen Element.

DETAIL A

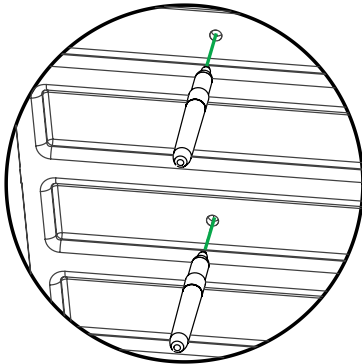

DETAIL B

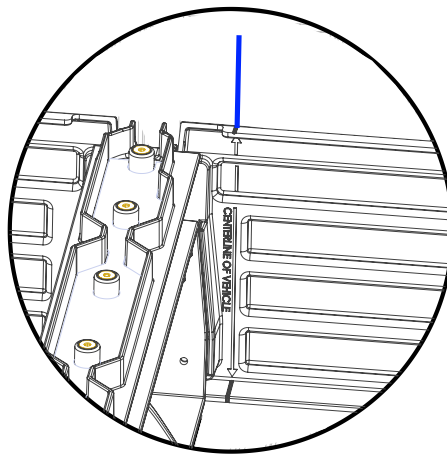

DETAIL C

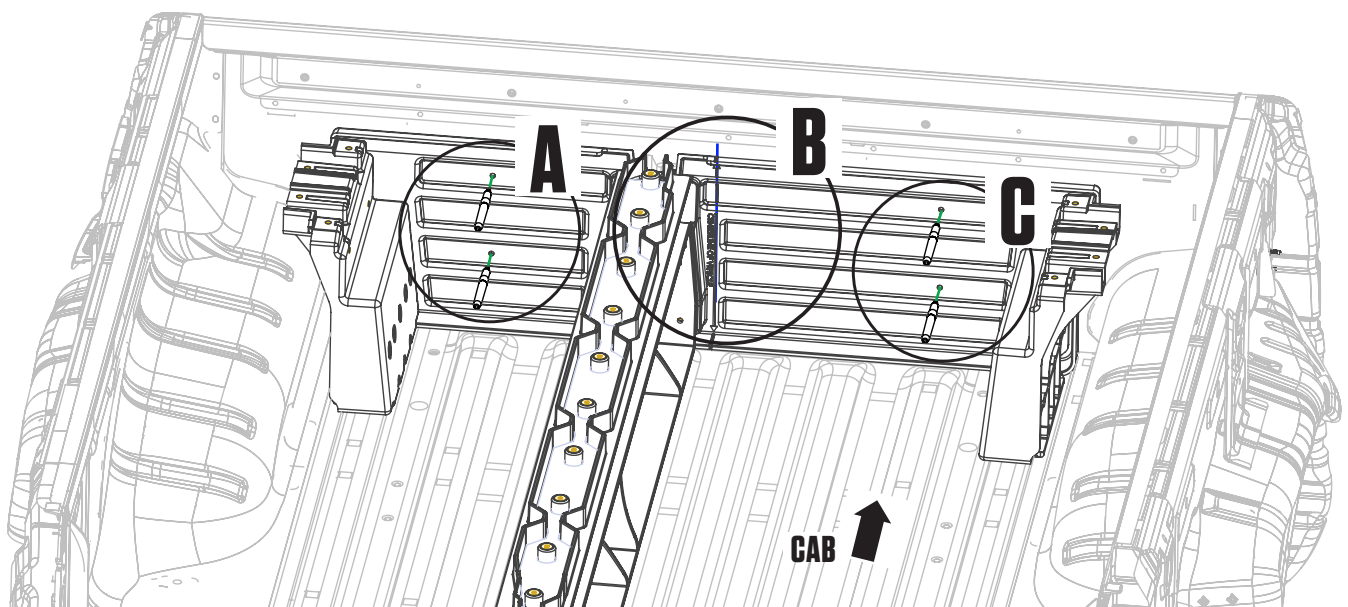
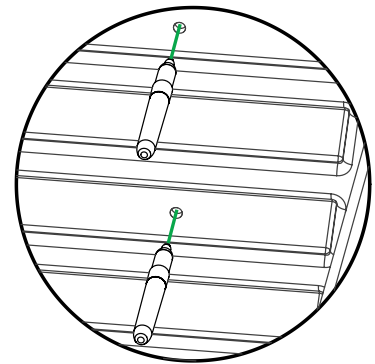

VORBEREITUNG DER LADEFLÄCHE: BOHREN DER KABINENSEITIGEN LÖCHER

- Bohren Sie an den markierten Stellen vier 9,5 mm Löcher. Verwenden Sie einen 6 mm Bohrstopp.
- **HINWEIS: Um Korrosion zu vermeiden, versiegeln Sie die Metallkanten der gebohrten Löcher mit einer selbststützenden Grundierung (erhältlich in den meisten Auto- oder Baumärkten).**
- Installieren Sie die Einzugs Mutter (gelb) mit einem Einzugs Mutterwerkzeug (orange) mit einer 1" Schraube; BAG PREP-MH1.
- **DETAIL A:** Führen Sie die Einzugs Mutter in das Loch ein. Während Sie das Einzugs Mutterwerkzeug festhalten, drehen Sie die Schraube mit einer 3/8" Nuss fest, bis die Einzugs Mutter vollständig gepresst ist. Danach entfernen Sie die Schraube wieder.
- Wiederholen Sie den Vorgang mit den verbleibenden drei Löchern.

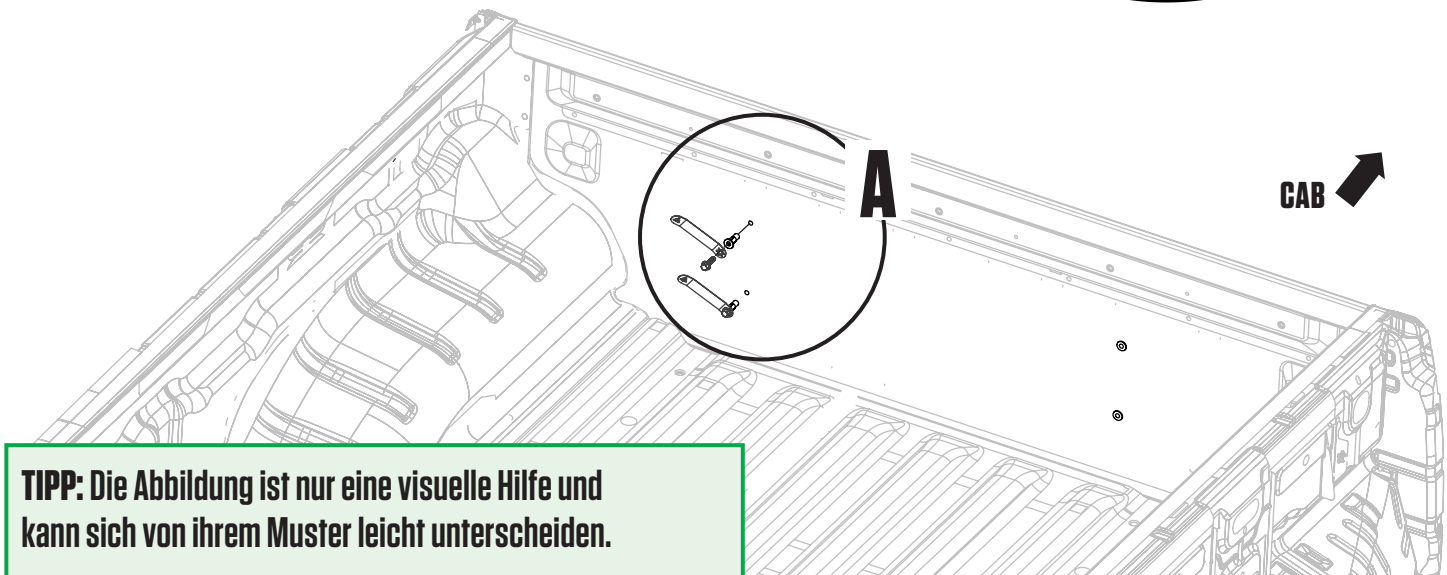
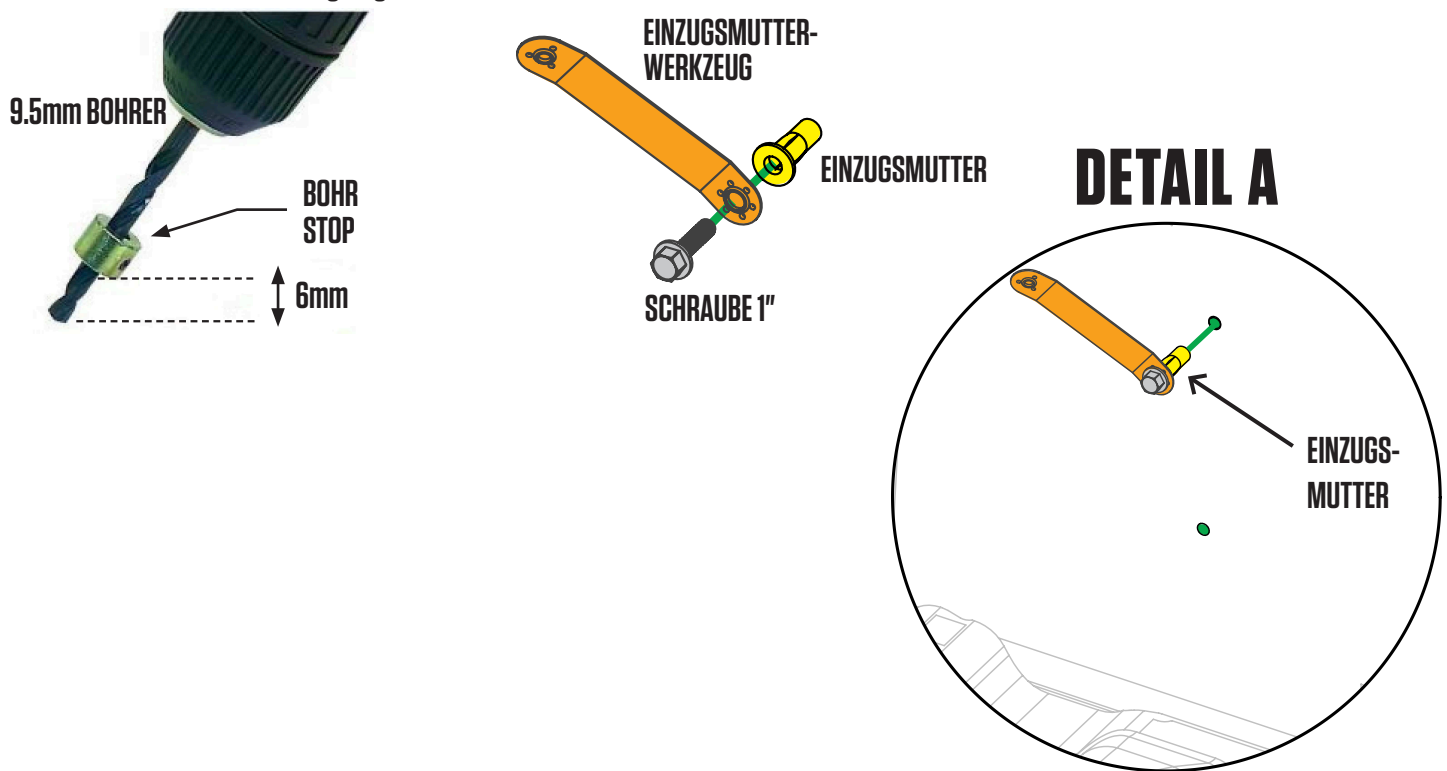

TIPP: Die Abbildung ist nur eine visuelle Hilfe und kann sich von ihrem Muster leicht unterscheiden.

INSTALLATION: MONTAGE DES BAUSATZES

- Platzieren Sie das kabinenseitige Element + Zentralelement + Stützelement auf der Ladefläche.
- Sichern Sie die Teile mit zwei 1" Schrauben und zwei Unterlegscheiben; BAG PREP-MH1.
- Wiederholen Sie den Vorgang auf der anderen Seite.

DETAIL A

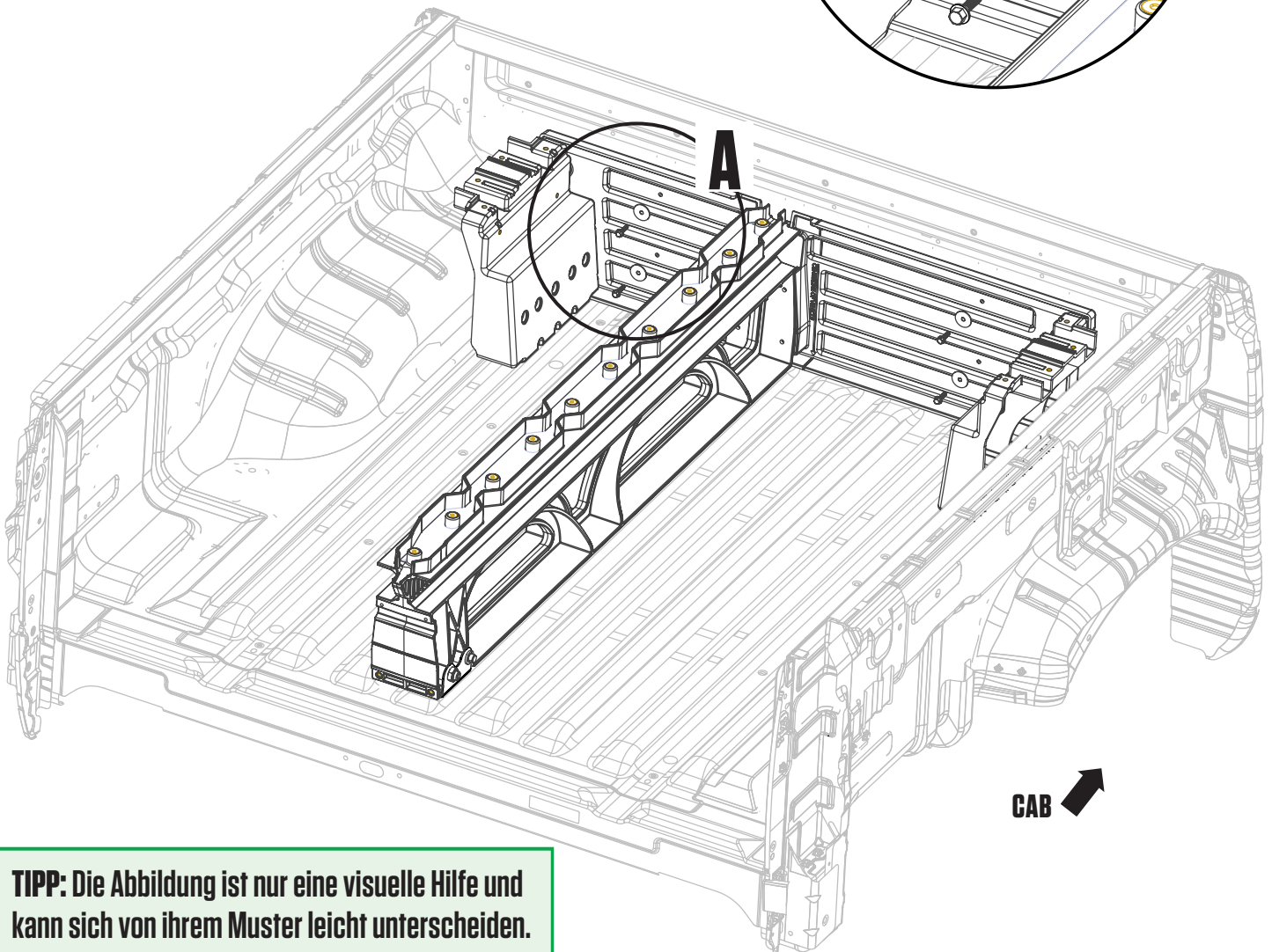
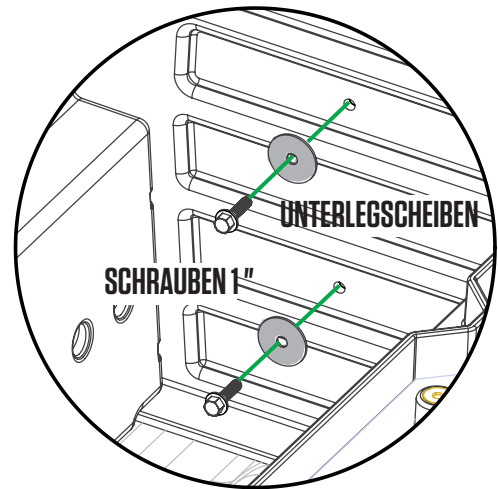

TIPP: Die Abbildung ist nur eine visuelle Hilfe und kann sich von ihrem Muster leicht unterscheiden.

INSTALLATION: C-KANAL

WICHTIG: ES GIBT EIN LINKES UND EIN RECHTES STAUFACH. AUF DER INNENSEITE JEDES STAUFACHES IST EIN L ODER R.

- Setzen Sie das linke Staufach lose in das vordere Ende der Ladefläche ein.
- Platzieren Sie den linken C-Kanal an der Kante des Stützelements und das Staufach mit der Endplatte kabinenseitig.
- **DETAIL A:** Stecken Sie zwei Schrauben durch den C-Kanal in das Staufach und ziehen Sie diese mit Muttern LOSE fest; BAG S2, BAG N1.
- **DETAIL B:** Befestigen Sie den C-Kanal am Stützelement; BAG S1.
- Wiederholen Sie den Vorgang auf der anderen Seite.

DETAIL A NOCH NICHT FESTZIEHEN!

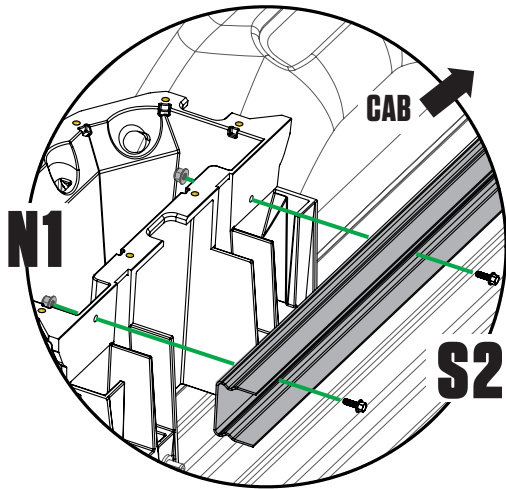

DETAIL B NOCH NICHT FESTZIEHEN!

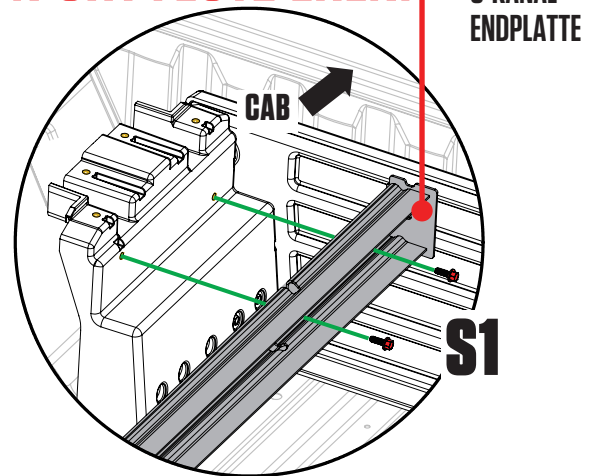

TIPP: Stellen Sie sicher, dass die linke Staubbox auf der linken Seite platziert ist ... Andernfalls müssen Sie alles wieder auseinander nehmen und neu beginnen. Das Innere jeder Staubbox ist mit L oder R gekennzeichnet.

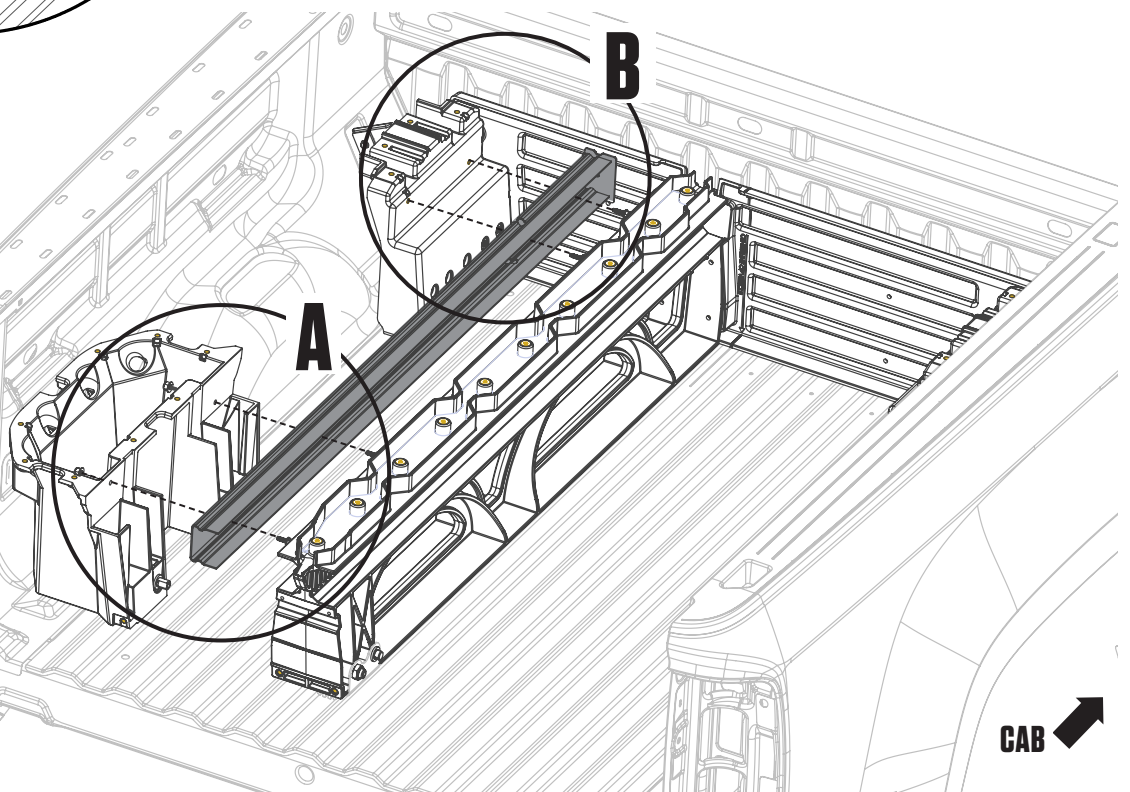

INSTALLATION: DECKHÄLFTEN

- Setzen Sie die Deckplatte lose auf das seitliche Stützelement, das Zentralelement und das Staufach.
- Richten Sie das Staufach so aus, dass die Deckplatte richtig sitzt.
- Lose zusammenbauen:
 - 5 Schrauben (ohne O-Ring) durch die Deckplatte in das Zentralelement; BAG **S1**.
 - 4 Schrauben mit O-Ringen durch die Deckplatte in das Stützelement; BAG **S1**, BAG **O-RINGS**.
 - 8 Schrauben mit O-Ringen durch die Deckplatte in das Staufach; BAG **S1**, BAG **O-RINGS**.
 - alle S1 Schrauben festziehen.
 - **DIE MUTTERN UND SCHRAUBEN DES C-KANALS UND DES STAUFACHES FESTZIEHEN.**
- Wiederholen Sie den Vorgang auf der anderen Seite (**Versichern Sie sich nochmals, dass die Schrauben und Muttern des C-Kanals und des Staufaches fest sind**).

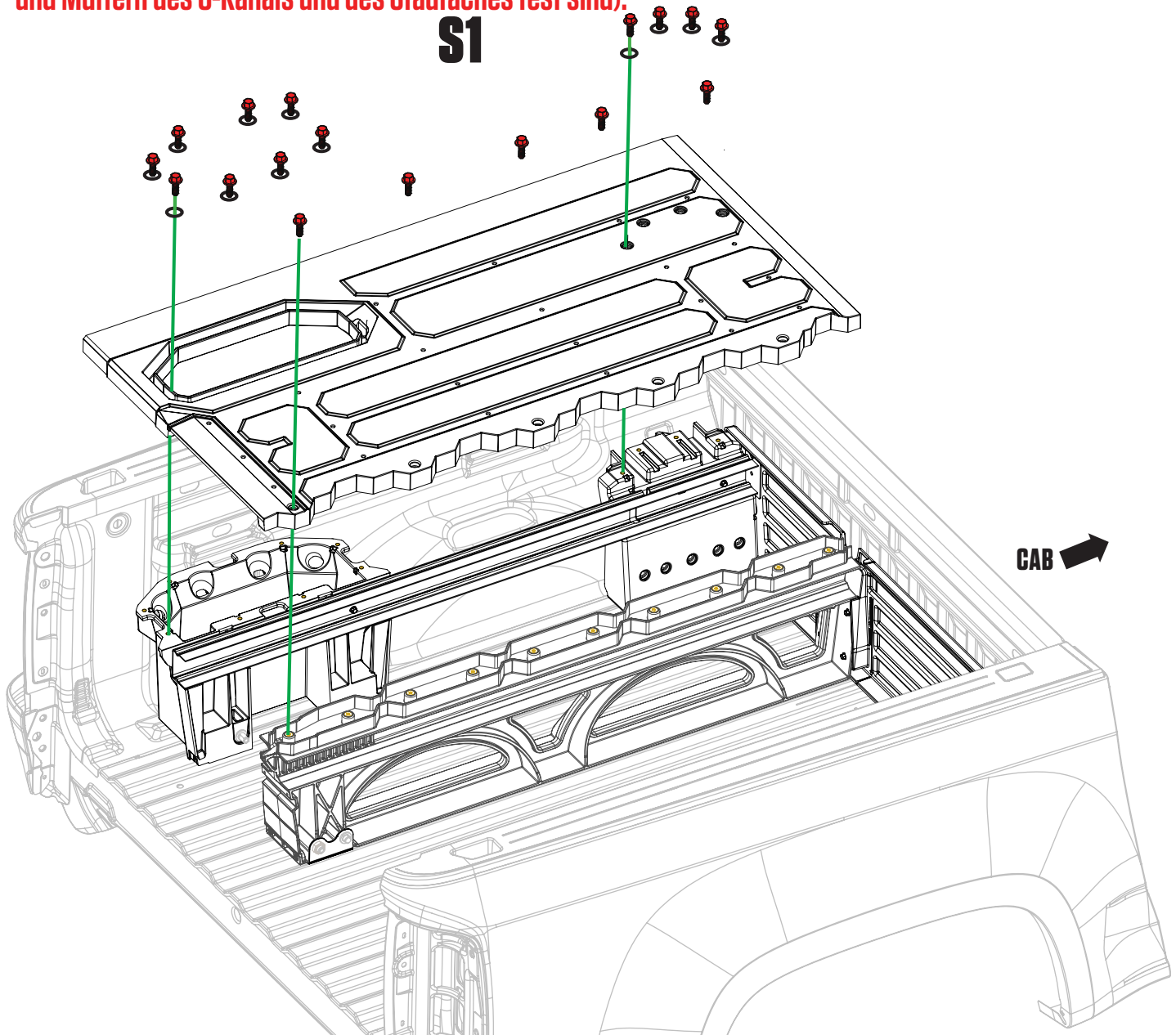

INSTALLATION: J-HAKEN

- Montieren Sie die J-Haken-Baugruppe in der gezeigten Reihenfolge durch das Heckklappen-Seitenloch in das Staufach; BAG J6.
- Wiederholen Sie den Vorgang auf der anderen Seite.

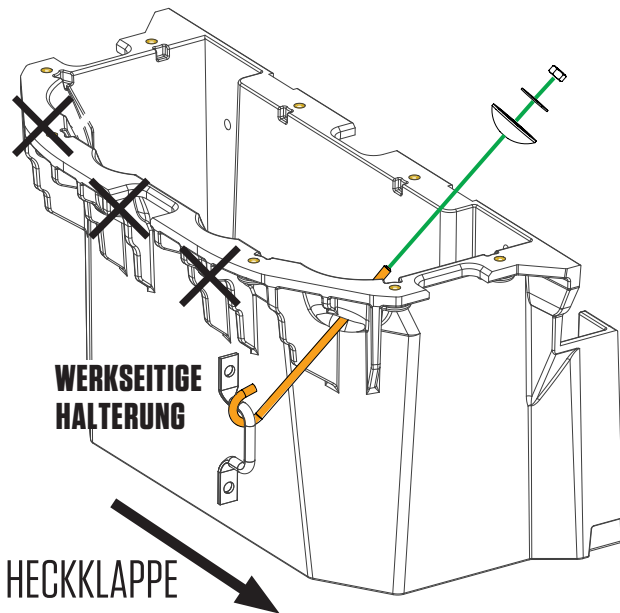

STAUFACH LINKS
NOCH NICHT FESTZIEHEN!

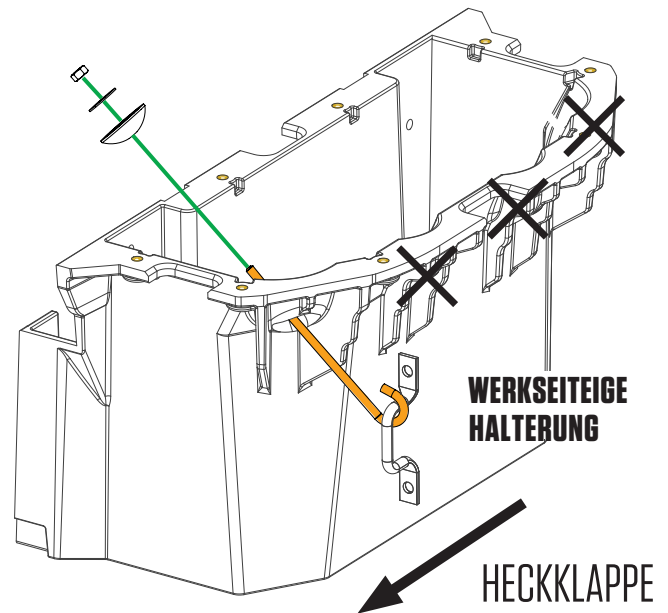

STAUFACH RECHTS
NOCH NICHT FESTZIEHEN!

SCHUBLADEN: HALTER + ROLLEN

- Jede Schublade hat eine linke und eine rechte Halterung. Schrauben Sie den Halter durch die beiden unteren Löcher mit zwei 3/4" langen Schrauben fest. Verwenden Sie die 2" lange Schraube für das obere kabinenseitige Loch des Halters; BAG **DRAWER 1**.
- Montieren Sie eine Rohrstütze in jeder Schublade mit 3/4" langen Schrauben; BAG **DRAWER 1**, BAG **DRAWER 2**.
- Befestigen Sie die Rollen mit einem 7/32 "Inbusschlüssel an den Schubladenhaltern; BAG **WHEELS**.

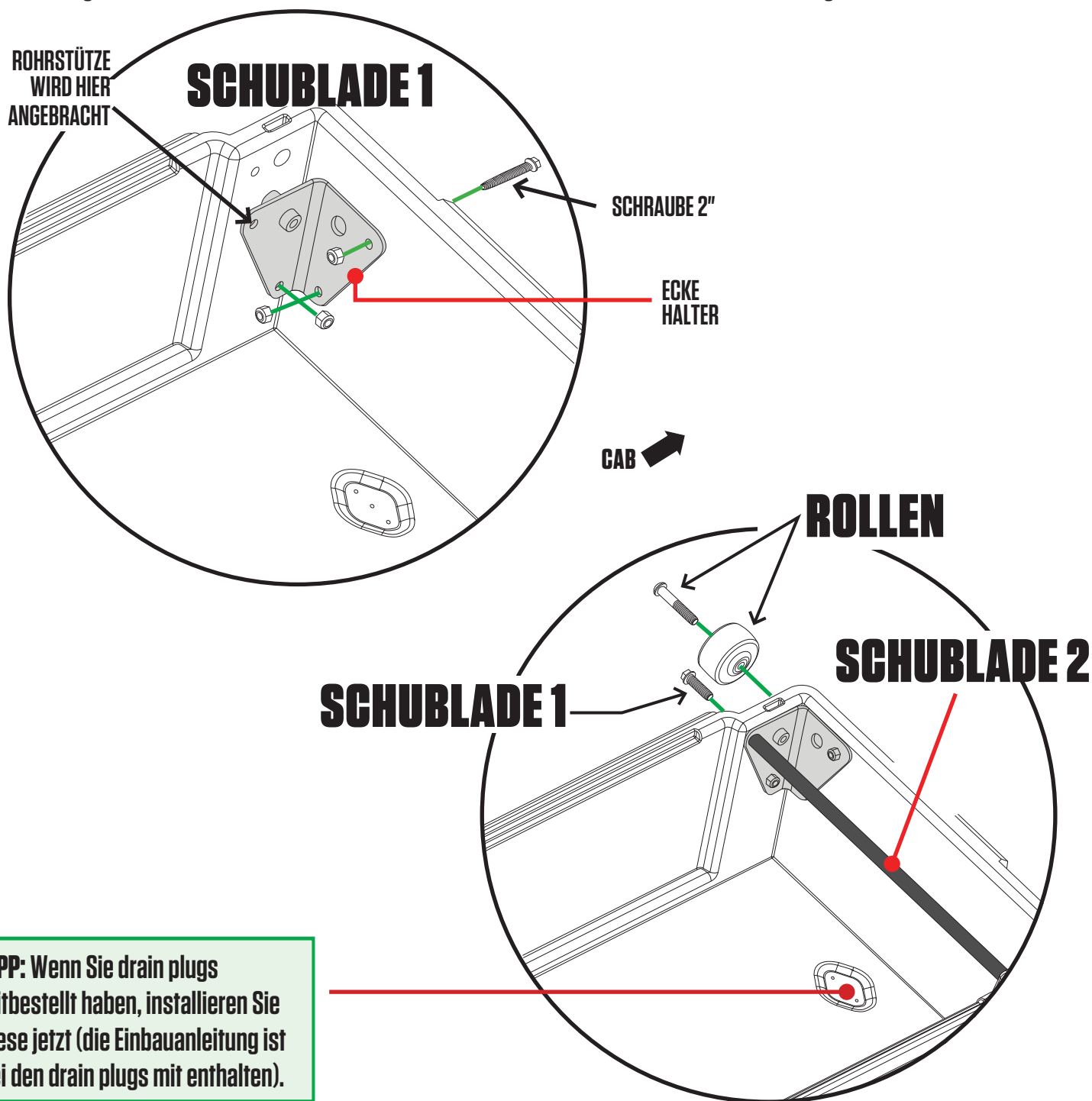

TIPP: Wenn Sie drain plugs mitbestellt haben, installieren Sie diese jetzt (die Einbauanleitung ist bei den drain plugs mit enthalten).

SCHUBLADEN: RADACHSEN + DICHTUNGSLEISTEN

- Schieben Sie die schmale Schublade in die linke Schubladenhalterung. **HINWEIS: Es ist einfacher, die schmale Schublade zuerst vollständig zu installieren.**
- **DETAIL A:** Installieren Sie die beiden heckseitigen Rollen mit einem 7/32 "Inbusschlüssel auf den schmalen Schubladenachsen; **BAG WHEELS.**
- Wiederholen Sie den Vorgang mit der breiten Schublade.
- **DETAIL B:** Bringen Sie die Dichtungsleisten auf der Oberkante der Schublade an, sodass **DAS BLATT RICHTUNG FAHRER ZEIGT. WICHTIG: Wenn Sie die Dichtungsleisten falsch herum ausrichten wird Wasser in die Schublade laufen.**

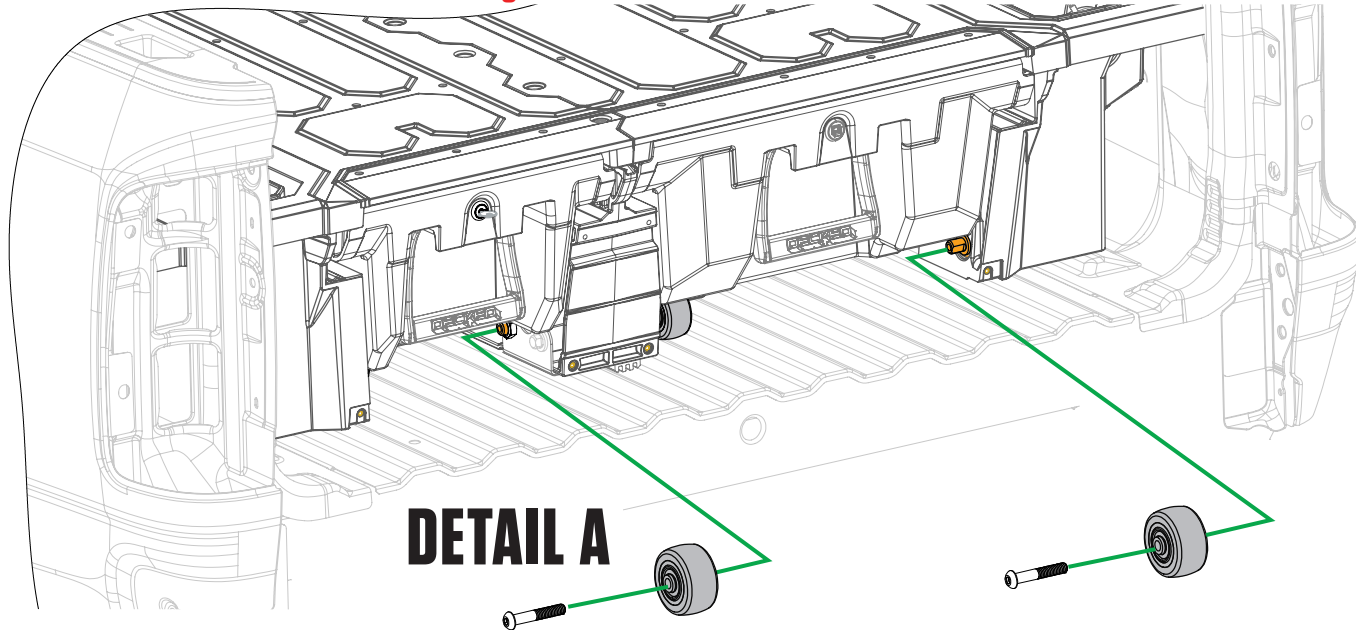

DETAIL A

TIPP: Um diesen Schritt zu erleichtern, klemmen Sie ein 50-mm-Stück Material unter die Schublade oder bringen Sie jemanden dazu, die Schublade gegen das Deck zu drücken, um eine bessere Hebelwirkung zu erzielen.

TIPP: Kürzen Sie die Dichtungsstreifen auf die passende Länge.

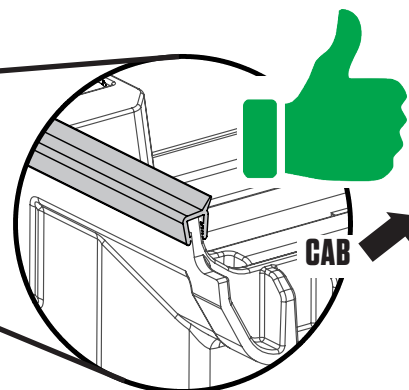
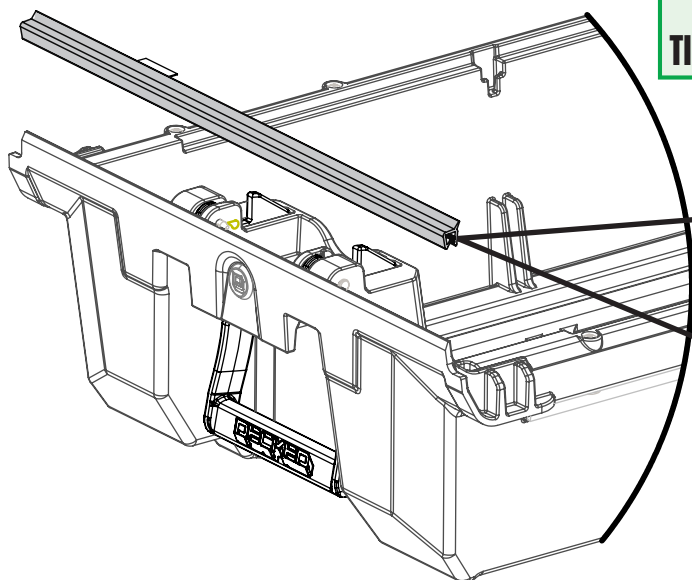

DETAIL B

DIE LETZTEN SCHRITTE: TORSIONSELEMENT + FLASCHENÖFFNER

- Schieben Sie die Torsionsstrebe unter das Zentralelement und die Staufächer.
HINWEIS: Wenn Sie die J-Haken schon festgezogen haben, müssen diese wieder gelockert werden.
- Während der Montage noch nicht komplett festziehen:
 - Zwei Schrauben müssen durch die Endlöcher des Torsionselements in die Staufächer; BAG **S1**.
 - Zwei Schrauben müssen durch die unteren Löcher des Flaschenöffners und die Torsionsstrebe in das Zentralelement; BAG **S1**.
 - Zwei 1/2" lange Schrauben müssen durch die oberen Löcher des Flaschenöffners in das Zentralelement; BAG **FINAL MID**.
- Richten Sie den Flaschenöffner aus und ziehen Sie dann die 4 Schrauben fest.
- Ziehen Sie die Schrauben in den Staufächer fest.
- **Zuletzt müssen Sie noch die J-Haken festziehen. Bitte diese nicht überdrehen!!! Stellen Sie sicher, dass der Abstand zwischen der Seitenwand der Ladefläche und dem Deck auf beiden Seiten gleich groß ist.**

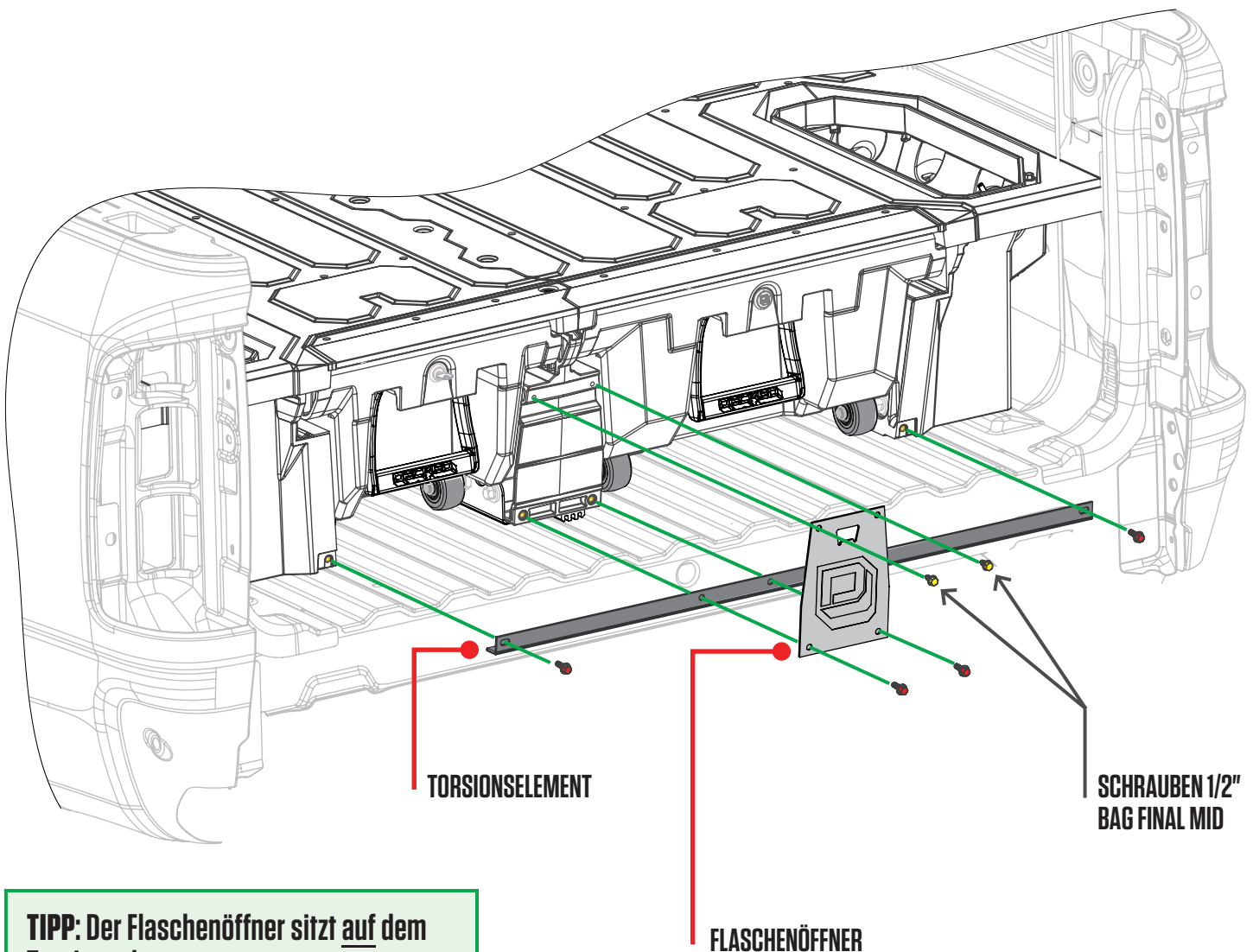

TIPP: Der Flaschenöffner sitzt auf dem Torsionselement.

DIE LETZTEN SCHRITTE: LINEAL

- Zentrieren Sie das Lineal im geprägten Bereich und drehen Sie drei 1/2" lange Kreuzschlitzschrauben durch die seitlichen Löcher in die Deckplatte; BAG **FINAL MID**.
NOTIZ: Das sind kleine Messschrauben. Bitte nur leicht mit der Hand anziehen.
- Bohren Sie drei kabinenseitige Löcher für das Lineal mit einem 3,5mm Bit und 12mm Bohrstopp. Es gibt ein seitliches Stahlrohr, das auf der Unterseite des Decks an dieser Stelle verläuft. (Siehe Unterseite des Decks).
WICHTIG: Bohren Sie NUR durch das **Oberteil** des Stahlrohres; Bohren Sie nicht komplett durch das Stahlrohr durch, sonst kann Wasser in die Schublade eindringen.
- Drehen Sie drei 3/4" lange Kreuzschlitzschrauben in die Löcher, die Sie gerade gebohrt haben; BAG **FINAL MID**.

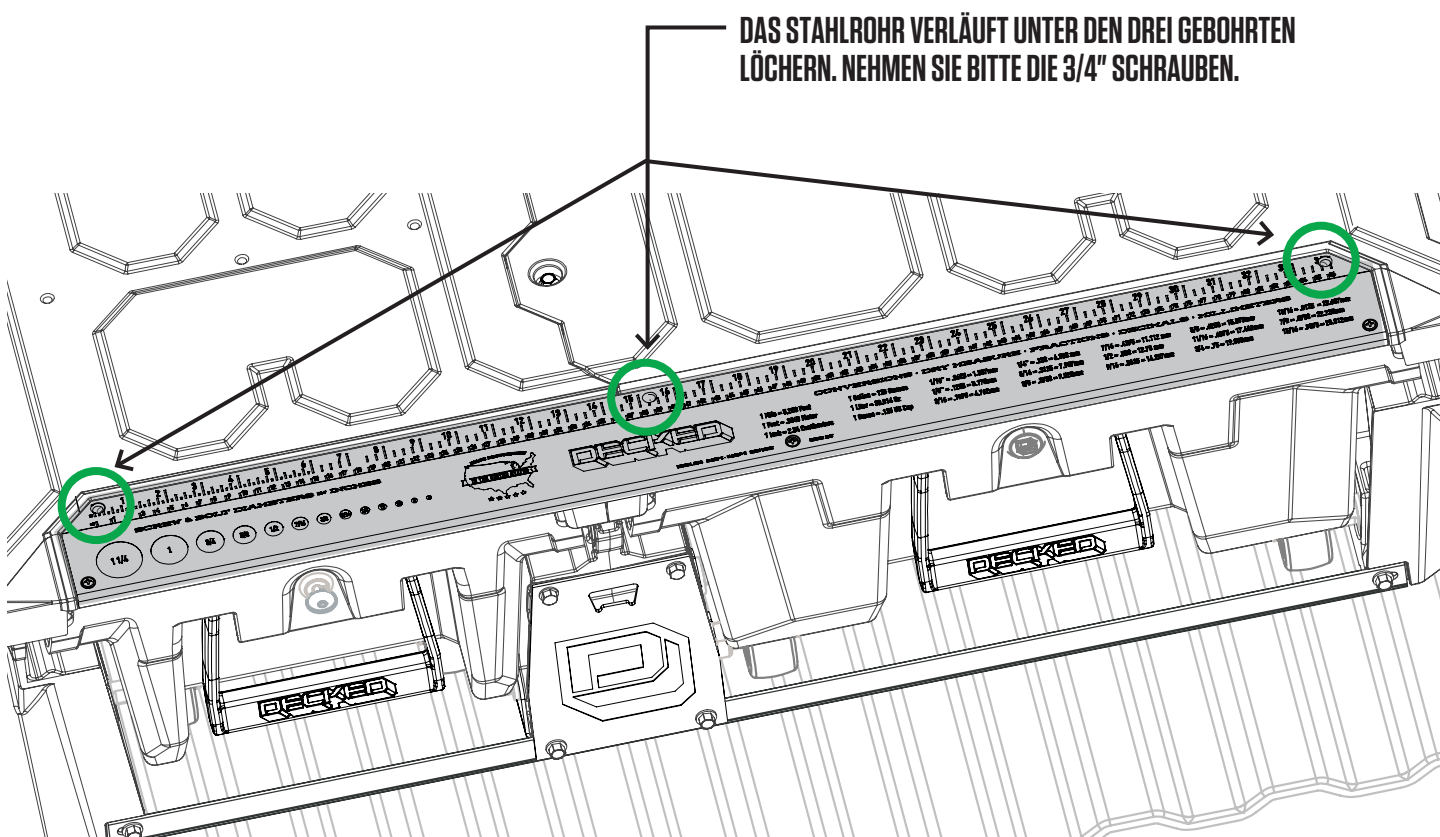

ANSICHT UNTERSEITE DECK

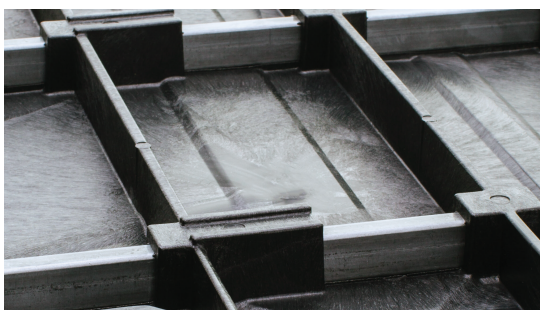

RICHTIG: Bohren Sie nur durch das Oberteil des Stahlrohres.

FALSCH: Bohren Sie durch das komplette Stahlrohr.



DIE LETZTEN SCHRITTE: AMMO CAN LIDS

- **DETAIL A:** Die Deckel der Staufächer sind seitenspezifisch gekennzeichnet mit L und R.
- **DETAIL B:** Halten Sie den Deckel in die gezeigte Richtung, setzen Sie die Lasche am Heckklappenende des Staufaches ein und drücken Sie das kabinenseitige Ende des Deckels nach unten, um ihn zu sichern. Das nach unten Drücken erfordert Kraft.
- Setzen Sie die Verschlussstopfen ein, es sei denn, Sie haben Schubladenschlösser bestellt! Installieren Sie jetzt die Schubladenschlösser (Montageanleitung liegt den Schlössern bei); BAG **FINAL MID**.

WICHTIG: Schnappen Sie sich Ihr Lieblingsgetränk und öffnen Sie es mit dem Flaschenöffner. Sie haben es geschafft! Veröffentlichen Sie ein Foto von ihrem Partner, Kind oder einem Hund (in beliebiger Reihenfolge), um die Leistung zu würdigen. Füge den Hashtag #DECKEDUSA | @DECKEDUSA hinzu.

DETAIL A

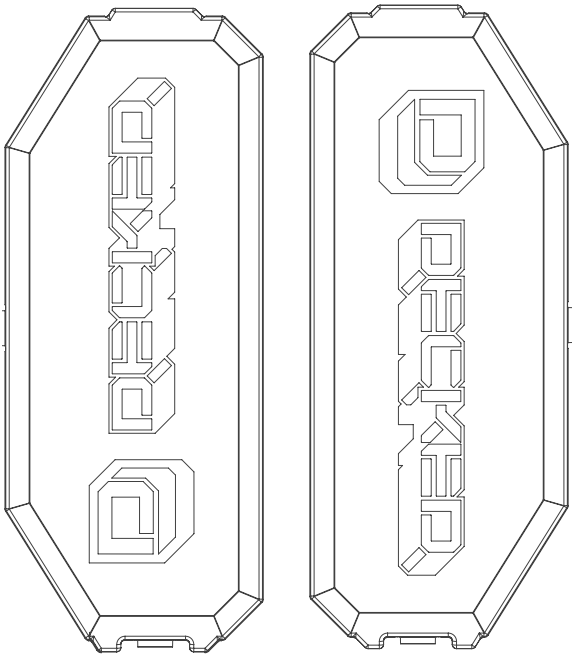

DECKEL FÜR DAS
LINKE STAUFACH

DECKEL FÜR DAS
RECHTE STAUFACH

DETAIL B

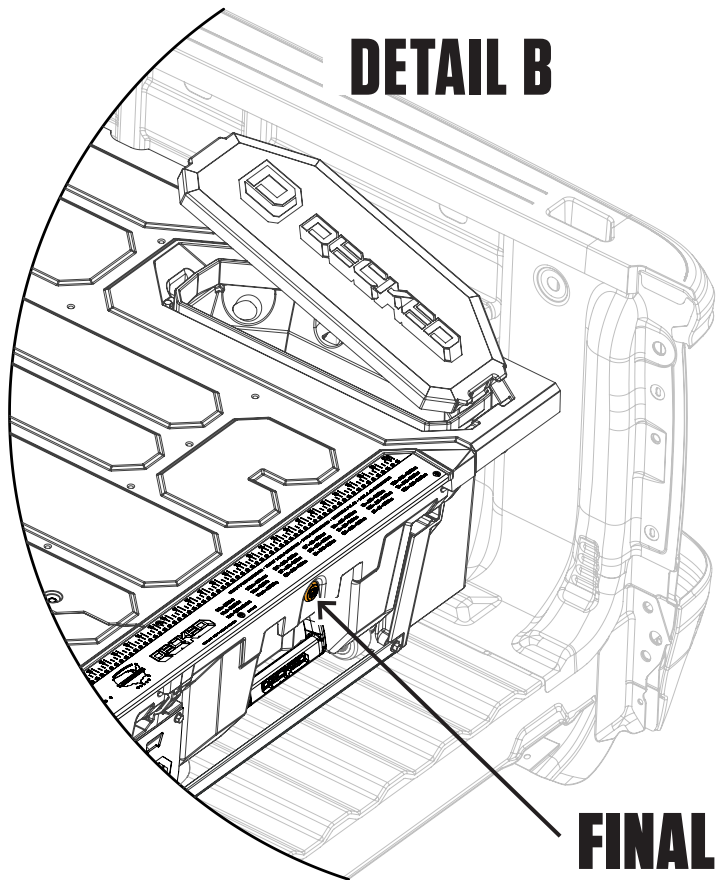

FINAL MID

DECKED 3-JAHRE LIMITIERTE GARANTIE

DECKED garantiert allen Erstbesitzern des Produkts (3) Jahre ab Kaufdatum, dass das Produkt frei von jeglichen Material oder Produktionsfehlern ist. Sollte während der 3 Jahre (ab Kaufdatum) bei dem Produkt Funktionsstörungen bedingt durch Material und Produktionsfehler Funktionsfehler auftreten, wird DECKED LLC die schadhaften Teile ersetzen oder nachliefern.

Der Erstbesitzer muss den Kundenservice von Decked EU kontaktieren und beschreiben, welches Teil den Fehler verursacht und gegebenenfalls digitale Bilder und die originale Rechnung als Validierung für die Garantieabwicklung stellen. Alternativ zur Rechnung gilt die Aktivierung (am Kauftag) im Internet unter www.DECKED.com/warranty.

Die Garantie deckt folgendes NICHT ab / wird NICHT gegeben wenn:

- Schäden am Produkt durch falsche Anwendung, falsche Handhabung und Gewalt.
- Bei Nutzung des Produkts gegen die Anleitung oder die Empfehlung des Herstellers.
- Sollte das Produkt nicht nach den Herstellerangaben montiert oder zusammengebaut werden.
- Normale Abnutzung.
- Nicht gemeldeter Frachtschaden am System .
- Höhere Gewalt.

Zudem deckt diese Garantie keine Folgeschäden, Nebenkosten (z.B. Arbeitszeit) sowie Schäden an Personen und Besitz ab.

REGISTRIEREN SIE IHR DECKED FÜR ZUKÜNTIGE GARANTIEANSPRÜCHE UND UM INFORMATIONEN ÜBER
PRODUKTNEUERUNGEN, SOWIE INFORMATIONEN ZU PROBLEME UND LÖSUNGEN ZU IHREM MODEL ZU ERHALTEN.

DECKED.COM/REGISTER